

【11】證書號數：M437928

【45】公告日：中華民國 101 (2012) 年 09 月 21 日

【51】Int. Cl. : *F21V7/06 (2006.01)*

新型

全 4 頁

---

【54】名稱：燈罩

【21】申請案號：101203109

【22】申請日：中華民國 101 (2012) 年 02 月 21 日

【72】創作人：歐崇仁 (TW)

【71】申請人：修平學校財團法人修平科技大學  
臺中市大里區工業路 11 號

【74】代理人：高玉駿；楊祺雄

[57]申請專利範圍

1. 一種燈罩，用於反射光線，該燈罩包含：一第一反光面，為滿足一橢圓曲線公式建構而成的曲面；及二第二反光面，形成在該第一反光面二側，為滿足雙曲線公式建構而成的曲面。
2. 依據申請專利範圍第 1 項所述之燈罩，其中，該第一反光面具有相對一長軸的二弧邊，該等第二反光面分別鄰接該第一反光面的弧邊。
3. 依據申請專利範圍第 1 項或第 2 項所述之燈罩，其中，光線由該第一反光面的一中心發散。

圖式簡單說明

圖 1 是一剖視圖，說明中華民國專利第 M337695 號案；圖 2 是一立體圖，說明本新型一燈罩的一較佳實施例；及圖 3 是該較佳實施例的一剖視圖。

【附件簡單說明】

附件 1 說明該較佳實施例第一種曲率變化的光照圖；附件 2 說明該較佳實施例第二種曲率變化的光照圖；附件 3 說明該較佳實施例第三種曲率變化的光照圖。

(2)



圖1

(3)

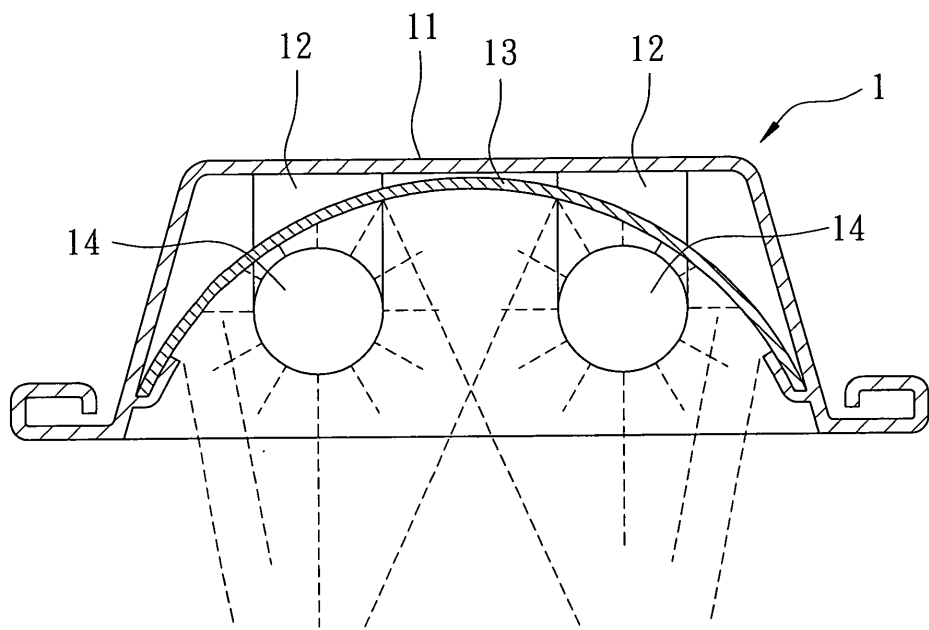

圖2

(4)

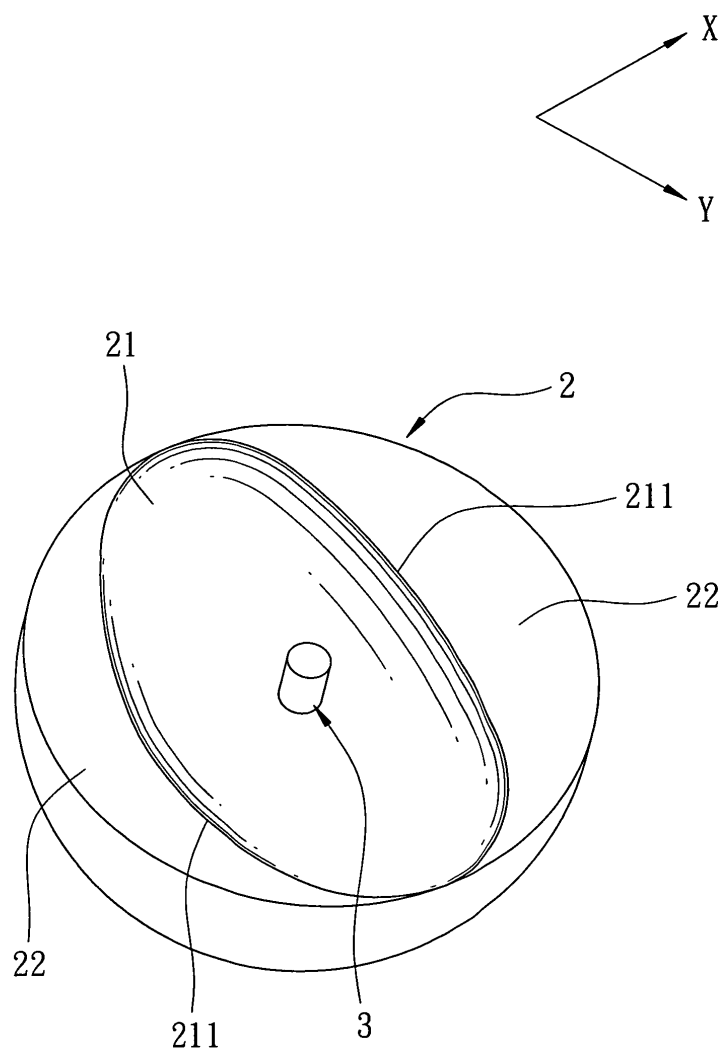
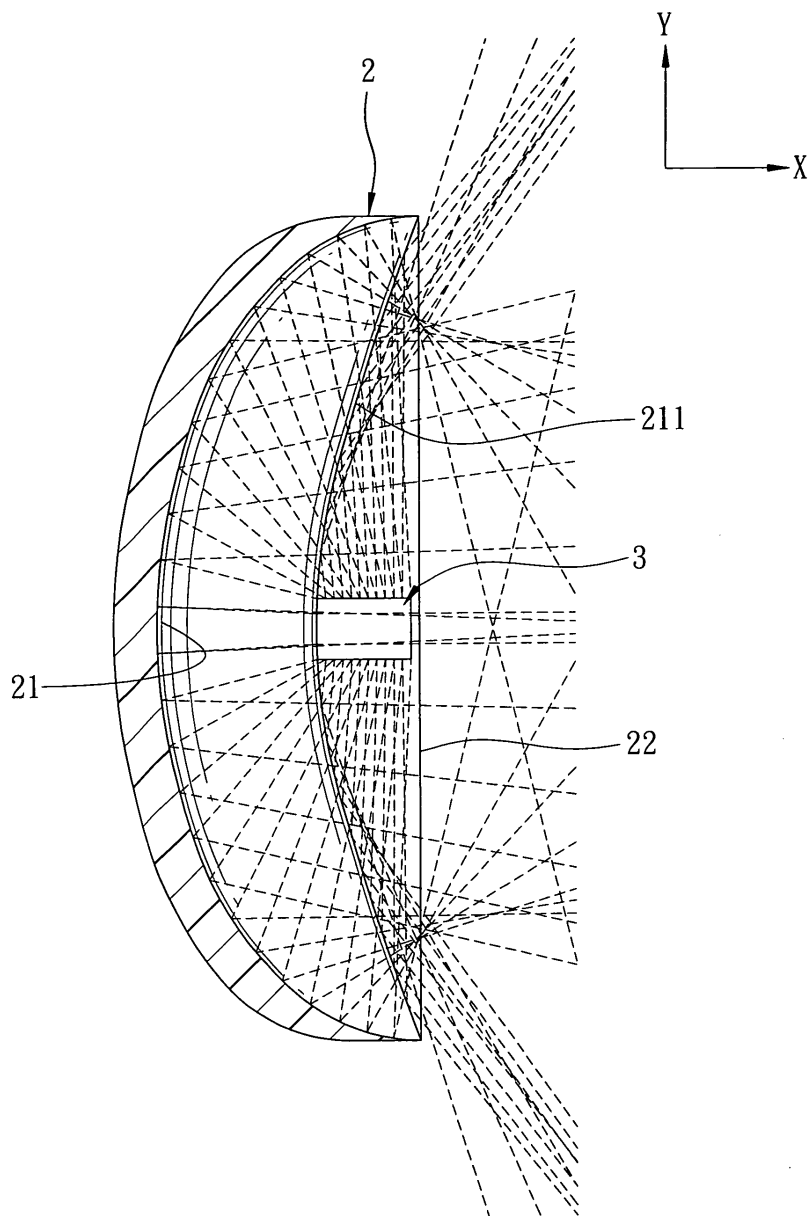

圖3